

Investitor: **GRAD DUGA RESA**  
Trg sv.Jurja 1, 47 250 Duga Resa  
OIB: 15857239976

Građevina: **Dom za starije i nemoćne i**  
**Višenamjenska dvorana**

Lokacija: **Duga Resa**  
**K.O. Duga Resa 2**  
**k.č: 918/1 NOVOFORMIRANA**

Broj projekta: **840-19**

Mapa: 7

Zop: **Z.O.P. 10-2019**

Strukovna

odrednica:

**STROJARSKI PROJEKT - SPRINKLER INSTALACIJA**

Naziv projekta:

## **PROJEKT SPRINKLER INSTALACIJE**

Faza projekta :

**Izmjena i dopuna izvedbenog projekta**

Glavni projektant:

**Ante Stampalija, mag. ing.arch.**

\_\_\_\_\_

Projektant :

**Branimir Samac, dipl.ing.stroj.**

\_\_\_\_\_

Projektant suradnik:

**Branimir Čeh, dipl.ing.stroj.**

\_\_\_\_\_

Projektant suradnik:

**Martina Samac Vuković, struč.spec.ing.techn.inf.**

\_\_\_\_\_

Direktor:

**Branimir Samac, dipl.ing.stroj.**

\_\_\_\_\_

Zagreb, ožujak, 2024.g.

|  |   |                                 |
|--|---|---------------------------------|
| <br>Voćarska cesta 112, Zagreb<br>tel: 01 / 77 888 44 | Investitor: <b>GRAD DUGA RESA</b><br><b>Trg sv. Jurja 1, 47 250 Duga Resa</b><br><b>OIB: 15857239976</b>  | Broj projekta:<br><b>840-19</b> |
|  | Građevina: <b>Dom za starije i nemoćne i Višenamjenska dvorana</b><br><br>Lokacija: <b>Duga Resa, K.O. Duga Resa 2</b><br><b>k.č: 918/1 NOVOFORMIRANA</b> | ožujak, 2024.g.                 |

## SADRŽAJ

### I. TEKSTUALNI DIO

1. Rješenje o registraciji, potvrde i izjave
  - 1.1. Registracija poduzeća
  - 1.2. Rješenje o imenovanju projektanta
  - 1.3. Rješenje o upisu u Imenik ovlaštenih inženjera strojarstva
2. Program kontrole i osiguranja kvalitete za instalacije
3. Tehnički opis
4. Opći tehnološki uvjeti izrade

### II. NACRTI

|    |  |      |
|----|--|------|
| 01 | Tlocrt prizemlja – Višenamjenska dvorana – poludnevni i cjelodnevni boravak    | 1:50 |
| 02 | Tlocrt prizemlja – Dom za starije i nemoćne – poludnevni i cjelodnevni boravak | 1:50 |
| 03 | Tlocrt 1. kata – Dom za starije i nemoćne – izmjene prostorija                 | 1:50 |
| 04 | Tlocrt 2. kata – Dom za starije i nemoćne – izmjene prostorija                 | 1:50 |
| 05 | Tlocrt potkrovlja – Dom za starije i nemoćne – izmjene prostorija              | 1:50 |

|  |   |                                 |
|--|---|---------------------------------|
| <br>Voćarska cesta 112, Zagreb<br>tel: 01 / 77 888 44 | Investitor: <b>GRAD DUGA RESA</b><br><b>Trg sv.Jurja 1, 47 250 Duga Resa</b><br><b>OIB: 15857239976</b>   | Broj projekta:<br><b>840-19</b> |
|  | Građevina: <b>Dom za starije i nemoćne i</b><br><b>Višenamjenska dvorana</b><br><br>Lokacija: <b>Duga Resa, K.O. Duga Resa 2</b><br><b>k.č: 918/1 NOVOFORMIRANA</b> | ožujak, 2024.g.                 |

1.

**RJEŠENJE O REGISTRACIJI, DOZVOLE**  
**IZJAVE I POTVRDE**

Projektant : **Branimir Samac, dipl. ing. str.**

\_\_\_\_\_

|  |   |                                 |
|--|---|---------------------------------|
| <br>Voćarska cesta 112, Zagreb<br>tel: 01 / 77 888 44 | Investitor: <b>GRAD DUGA RESA</b><br><b>Trg sv. Jurja 1, 47 250 Duga Resa</b><br><b>OIB: 15857239976</b>  | Broj projekta:<br><b>840-19</b> |
|  | Građevina: <b>Dom za starije i nemoćne i Višenamjenska dvorana</b><br><br>Lokacija: <b>Duga Resa, K.O. Duga Resa 2 k.č: 918/1 NOVOFORMIRANA</b> | ožujak, 2024.g.                 |

REPUBLIKA HRVATSKA  
TRGOVAČKI SUD U ZAGREBU

Tt-08/1276-2 MBS:080642729

R J E Š E N J E

Trgovački sud u Zagrebu, po sucu toga suda Mirta Ricov, u registarskom predmetu upisa osnivanja društva sa ograničenom odgovornošću, po prijedlogu predlagatelja SPRINKLER društvo s ograničenom odgovornošću za trgovinu i građevinarstvo, Zagreb, Voćarska cesta 112, dana 05.02.2008.

r i j e š i o j e

u sudski registar kod ovoga suda upisati:

osnivanje društva s ograničenom odgovornošću

pod tvrtkom/nazivom SPRINKLER društvo s ograničenom odgovornošću za trgovinu i građevinarstvo, sa sjedištem u , Zagreb, Voćarska cesta 112, u registarski uložak s matičnim brojem subjekta upisa (MBS) 080642729, prema podacima utvrđenim u prilogu ovoga rješenja ("Podaci za upis u sudski registar"), koji je njegov sastavni dio.

TRGOVAČKI SUD U ZAGREBU

U Zagrebu, 5. veljače 2008. godine



Uputa o pravnom sredstvu:

Pravo na žalbu protiv ovog rješenja ima sudionik ili druga osoba koja za to ima pravni interes. Žalba se podnosi u roku od 8 (osam) dana Visokom trgovačkom sudu Republike Hrvatske u dva primjerka, putem prvostupanjskog suda. Predlagatelj nema pravo žalbe.

|  |   |                                 |
|--|---|---------------------------------|
| <br>Voćarska cesta 112, Zagreb<br>tel: 01 / 77 888 44 | Investitor: <b>GRAD DUGA RESA</b><br><b>Trg sv. Jurja 1, 47 250 Duga Resa</b><br><b>OIB: 15857239976</b>  | Broj projekta:<br><b>840-19</b> |
|  | Građevina: <b>Dom za starije i nemoćne i Višenamjenska dvorana</b><br><br>Lokacija: <b>Duga Resa, K.O. Duga Resa 2</b><br><b>k.č: 918/1 NOVOFORMIRANA</b> | ožujak, 2024.g.                 |

TRGOVAČKI SUD U ZAGREBU  
Tt-08/1276-2

MBS: 080642729  
Datum: 05.02.2008

PODACI ZA UPIS U GLAVNU KNJIGU  
SUDSKOG REGISTRA  
(prilog uz rješenje)

Pod brojem upisa 1 za tvrtku SPRINKLER društvo s ograničenom odgovornošću za trgovinu i građevinarstvo upisuje se:

=====

SUBJEKT UPISA

-----

TVRTKA/NAZIV:

SPRINKLER društvo s ograničenom odgovornošću za trgovinu i građevinarstvo

SKRAĆENA TVRTKA/NAZIV:

SPRINKLER d.o.o.

SJEDIŠTE:

Zagreb, Voćarska cesta 112

PREDMET POSLOVANJA - DJELATNOSTI:

- \* -projektiranje, građenje, uporaba i uklanjanje građevina
- \* -nadzor nad gradnjom
- \* -stručni poslovi prostornog planiranja
- \* -izrada prosudbe ugroženosti, planova za djelatnost privatne zaštite, zaštitu od požara i tehnološke dokumentacije
- \* -funkcionalna ispitivanja sustava za dojavu i gašenje požara
- \* -tehničko ispitivanje i analiza
- \* -poslovanje nekretninama
- \* -kupnja i prodaja robe
- \* -obavljanje trgovačkog posredovanja na domaćem i inozemnom tržištu
- \* -zastupanje stranih tvrtki
- \* -turističke usluge u nautičkom turizmu
- \* -turističke usluge u ostalim oblicima turističke ponude
- \* -ostale turističke usluge
- \* -turističke usluge koje uključuju športsko-rekreativne aktivnosti

ČLANOVI DRUŠTVA / OSNIVAČI:

Branimir Samac, JMBG: 1105962330053  
Zagreb, Voćarska cesta 112  
jedini osnivač d. o. o.

ČLANOVI UPRAVE / LIKVIDATORI:

Branimir Samac, JMBG: 1105962330053  
Zagreb, Voćarska cesta 112  
direktor

zastupa društvo pojedinačno i samostalno

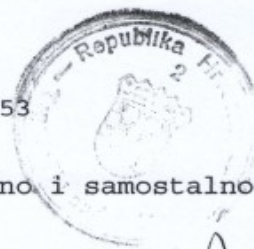

|  |   |                                 |
|--|---|---------------------------------|
| <br>Voćarska cesta 112, Zagreb<br>tel: 01 / 77 888 44 | Investitor: <b>GRAD DUGA RESA</b><br><b>Trg sv. Jurja 1, 47 250 Duga Resa</b><br><b>OIB: 15857239976</b>  | Broj projekta:<br><b>840-19</b> |
|  | Građevina: <b>Dom za starije i nemoćne i Višenamjenska dvorana</b><br><br>Lokacija: <b>Duga Resa, K.O. Duga Resa 2</b><br><b>k.č: 918/1 NOVOFORMIRANA</b> | ožujak, 2024.g.                 |

TRGOVAČKI SUD U ZAGREBU  
Tt-08/1276-2

MBS: 080642729  
Datum: 05.02.2008

PODACI ZA UPIS U GLAVNU KNJIGU  
SUDSKOG REGISTRA  
(prilog uz rješenje)

Pod brojem upisa 1 za tvrtku SPRINKLER društvo s ograničenom odgovornošću za trgovinu i građevinarstvo upisuje se:

=====

SUBJEKT UPISA

-----

TEMELJNI KAPITAL:  
20,000.00 kuna

PRAVNI ODNOSI:  
Pravni oblik:  
društvo s ograničenom odgovornošću

Osnivački akt:  
Izjava o osnivanju društva s ograničenom odgovornošću  
od 29. siječnja 2008. godine.

U Zagrebu, 5. veljača 2008.

S U D A C  
Mirta Ricov

|  |   |                                 |
|--|---|---------------------------------|
| <br>Voćarska cesta 112, Zagreb<br>tel: 01 / 77 888 44 | Investitor: <b>GRAD DUGA RESA</b><br><b>Trg sv.Jurja 1, 47 250 Duga Resa</b><br><b>OIB: 15857239976</b>   | Broj projekta:<br><b>840-19</b> |
|  | Građevina: <b>Dom za starije i nemoćne i</b><br><b>Višenamjenska dvorana</b><br><br>Lokacija: <b>Duga Resa, K.O. Duga Resa 2</b><br><b>k.č: 918/1 NOVOFORMIRANA</b> | ožujak, 2024.g.                 |

Na temelju članka 51. Zakona o gradnji (NN 153/13) izdaje se:

## RJEŠENJE

### o imenovanju projektanta br. 840-19

kojim se Branimir Samac, dipl.ing. ovlaštenu inženjer strojarstva, imenuje projektantom na izradi izmjene i dopune izvedbenog projekta

Investitor: **GRAD DUGA RESA**  
**Trg sv.Jurja 1, 47 250 Duga Resa**  
**OIB: 15857239976**

Građevina: **Dom za starije i nemoćne i**  
**Višenamjenska dvorana**  
**Izmjena građevinske dozvole**

Lokacija: **Duga Resa**  
**K.O. Duga Resa 2**  
**k.č: 918/1 NOVOFORMIRANA**

Broj projekta: **840-19**

Mapa: **7**

Zop: **Z.O.P. 10-2019**

Strukovna  
odrednica: **STROJARSKI PROJEKT - SPRINKLER INSTALACIJA**

Imenovani ovlaštenu inženjer strojarstva ima Rješenje o upisu u Imenik ovlaštenih projektanata i ovlaštenih inženjera  
klasa:UP/I-310-01/00-01/1097 Urbroj:314-01-00-1

Ovo rješenje izdaje se imenovanom ovlaštenom inženjeru strojarstva u skladu sa Zakonom o prostornom uređenju i gradnji, Zakonom o hrvatskoj komori arhitekata inženjera u građevinarstvu, te Statutom poduzeća i rasporedom izvršilaca na poslove i radne zadatke.

U Zagrebu, ožujak, 2024.g..

Direktor:  
Branimir Samac, dipl. ing. str.

|  |   |                                 |
|--|---|---------------------------------|
| <br>Voćarska cesta 112, Zagreb<br>tel: 01 / 77 888 44 | Investitor: <b>GRAD DUGA RESA</b><br><b>Trg sv.Jurja 1, 47 250 Duga Resa</b><br><b>OIB: 15857239976</b>   | Broj projekta:<br><b>840-19</b> |
|  | Građevina: <b>Dom za starije i nemoćne i Višenamjenska dvorana</b><br><br>Lokacija: <b>Duga Resa, K.O. Duga Resa 2</b><br><b>k.č: 918/1 NOVOFORMIRANA</b> | ožujak, 2024.g.                 |



**REPUBLIKA HRVATSKA**  
HRVATSKA KOMORA ARHITEKATA  
I INŽENJERA U GRADITELJSTVU

Klasa: UP/I-310-01/00-01/ 1097  
Urbroj: 314-01-00-1  
Zagreb, 2000-09-07

Na temelju članka 24. i članka 26. stavka 2. Zakona o Hrvatskoj komori arhitekata i inženjera u graditeljstvu (Narodne novine, broj 47/98), Odbor za upise razreda inženjera strojarstva, rješavajući po zahtjevu koji je podnio SAMAC BRANIMIR,dipl.ing.stroj. ZAGREB, VOĆARSKA CESTA 112 , za upis u Imenik ovlaštenih inženjera strojarstva, donio je sljedeće

### RJEŠENJE

- U **Imenik ovlaštenih inženjera strojarstva** upisuje se **SAMAC BRANIMIR**, dipl.ing.stroj. (JMBG 1105962330053), u stručni smjer za termoeenergetska postrojenja; za skladištenje i prijenos plinovitih i tekućih tvari; za grijanje, ventilaciju, klimatizaciju, rashladnu tehniku, pripremu i obradu vode; za procesna i ostala postrojenja; pod rednim brojem **1097** s danom upisa **17.07.2000 godine**.
- Upisom u **Imenik ovlaštenih inženjera strojarstva**, SAMAC BRANIMIR, dipl.ing.stroj. stječe pravo na uporabu strukovnog naziva "**ovlašteni inženjer strojarstva**" i pravo na obavljanje poslova temeljem članka 25. Zakona o Hrvatskoj komori arhitekata i inženjera u graditeljstvu, a u svezi sa člankom 4. stavkom 1. Statuta Hrvatske komore arhitekata i inženjera u graditeljstvu, te ostala prava i dužnosti sukladno posebnim propisima.
- Ovlaštenom inženjeru strojarstva izdaje se "**inženjerska iskaznica**" i stječe pravo na uporabu "**pečata**".

### Obrazloženje

SAMAC BRANIMIR, dipl.ing.stroj., podnio je Zahtjev za upisu Imenik ovlaštenih inženjera stojarstva.

|  |   |                                 |
|--|---|---------------------------------|
| <br>Voćarska cesta 112, Zagreb<br>tel: 01 / 77 888 44 | Investitor: <b>GRAD DUGA RESA</b><br><b>Trg sv.Jurja 1, 47 250 Duga Resa</b><br><b>OIB: 15857239976</b>                                     | Broj projekta:<br><b>840-19</b> |
|  | Građevina: <b>Dom za starije i nemoćne i Višenamjenska dvorana</b><br>Lokacija: <b>Duga Resa, K.O. Duga Resa 2 k.č: 918/1 NOVOFORMIRANA</b> | ožujak, 2024.g.                 |

Odbor za upise razreda ovlaštenih inženjera strojarstva proveo je postupak u povodu dostavljenog Zahtjeva, te je temeljem članka 24. stavka 2. i članka 26. stavka 2. Zakona o Hrvatskoj komori arhitekata i inženjera u graditeljstvu (Narodne novine, broj 47/98), a u svezi sa člankom 5. stavkom 4. i člankom 20. Statuta Hrvatske komore arhitekata i inženjera u graditeljstvu (Narodne novine, broj 40/99 i 112/99), riješeno kao u izreci.

Upisom u Imenik ovlaštenih inženjera strojarstva imenovani stječe pravo na izradu i uporabu pečata, sukladno članku 35. Statuta Hrvatske komore arhitekata i inženjera u graditeljstvu i na izdavanje "inženjerske iskaznice".

Na temelju članka 141. stavka 1. točke 1. Zakona o općem upravnom postupku (Narodne novine, broj 53/91), predmet je riješen po skraćenom postupku.

#### Pouka o pravnom lijeku

Protiv ovog Rješenja žalba nije dopuštena, ali se može pokrenuti upravni spor podnošenjem tužbe Upravnom sudu Republike Hrvatske, u roku 30 dana od dana primitka ovog Rješenja.



#### Dostaviti:

- 1 SAMAC BRANIMIR  
ZAGREB, VOĆARSKA CESTA 112  
uz povrat potvrde o izvršenoj dostavi
2. U Zbirku isprava Komore
3. Pismohrana Komore

|  |   |                                 |
|--|---|---------------------------------|
| <br>Voćarska cesta 112, Zagreb<br>tel: 01 / 77 888 44 | Investitor: <b>GRAD DUGA RESA</b><br><b>Trg sv.Jurja 1, 47 250 Duga Resa</b><br><b>OIB: 15857239976</b>   | Broj projekta:<br><b>840-19</b> |
|  | Građevina: <b>Dom za starije i nemoćne i</b><br><b>Višenamjenska dvorana</b><br>Lokacija: <b>Duga Resa, K.O. Duga Resa 2</b><br><b>k.č: 918/1 NOVOFORMIRANA</b> | ožujak, 2024.g.                 |

## 2. PROGRAM KONTROLE I OSIGURANJA KVALITETE ZA INSTALACIJE

Projektant : **Branimir Samac, dipl. ing. str.**

\_\_\_\_\_

|  |   |                                 |
|--|---|---------------------------------|
| <br>Voćarska cesta 112, Zagreb<br>tel: 01 / 77 888 44 | Investitor: <b>GRAD DUGA RESA</b><br><b>Trg sv.Jurja 1, 47 250 Duga Resa</b><br><b>OIB: 15857239976</b>                                     | Broj projekta:<br><b>840-19</b> |
|  | Građevina: <b>Dom za starije i nemoćne i Višenamjenska dvorana</b><br>Lokacija: <b>Duga Resa, K.O. Duga Resa 2 k.č: 918/1 NOVOFORMIRANA</b> | ožujak, 2024.g.                 |

## PROGRAM KONTROLE I OSIGURANJA KVALITETE ZA INSTALACIJE

1. Sastavni dio projektne dokumentacije su:
  - troškovnik opreme i radova,
  - priloženi nacrti.
2. Sav materijal za izvedbu radova predmetne instalacije obavezan je dobiti izvođač prema specifikaciji materijala u projektnoj dokumentaciji a u skladu s važećim zakonskim propisima.
3. Za sva ugrađeni materijal i opremu moraju se dostaviti atesti i certifikati kojima se dokazuje kvaliteta ugrađenog materijala.
4. Naručitelj je obavezan osigurati stalni stručni nadzor nad izvedbom ugovorenih radova.
5. Naručitelj je obavezan prije početka radova dostaviti izvođaču imena ovlaštenih osoba za obavljanje nadzora nad izvedbom.
6. Izvođač je obavezan imenovati svog ovlaštenog predstavnika – rukovoditelja radova, prije početka radova i o tome pismeno izvjestiti naručitelja.
7. Sve probleme u pogledu ugovorenih radova, naručitelj će rješavati s izvoditeljem preko ovlaštene osobe za vršenje nadzora.
8. Izvoditelj se obvezuje da će redovito upisivati u građevinski dnevnik sve potrebne podatke, koje je obavezan upisivati i da će osobi ovlaštenoj za vršenja nadzora omogućiti svakodnevno uvid u montažni dnevnik.
9. Svi radovi vezani uz predmetnu instalaciju moraju biti stručno i kvalitetno izvedeni točno po nacrtima i opisu, a po uputama projektanta i nadzornog organa.
10. Cijela instalacija mora biti izvedena potpuno nepropusno o čemu izvoditelj jamči s odgovarajućim atestima o izvršenoj tlačnoj probi.
11. Po završetku ugovorenih radova a prije početka korištenja odnosno stavljanja u pogon instalacije, naručitelj je obavezan zatražiti tehnički pregled izvedenih radova u svrhu utvrđivanja njihove tehničke ispravnosti.
12. Sve garantne listove, ateste i certifikate ugrađenog materijala i opreme zajedno sa svim potrebnim uputama za rukovanje i održavanje izvedene instalacije, izvoditelj je obavezan dostaviti naručitelju prije izvršenog tehničkog pregleda.
13. Za kvalitetu izvedenih radova izvoditelj jamči godinu dana od dana izvršenog tehničkog prijema, a za ugrađenu opremu pema garantnom listu proizvođača opreme.
14. Izvoditelj ne odgovara za kvarove nastale nasilnim oštećenjem ili nestručnim korištenjem izvedene instalacije.
15. Ispitivanje ispravnosti i funkcionalnosti sprinkler sustava treba vršiti jednom godišnje od strane ovlaštene pravne osobe, sukladno članku 40 Zakona o zaštiti od požara (NN 92/10) i Pravilniku o provjeri ispravnosti stabilnih sustava zaštite od požara (NN 44/12).

Projektant :

Branimir Samac, dipl.ing.stroj.

|  |   |                                 |
|--|---|---------------------------------|
| <br>Voćarska cesta 112, Zagreb<br>tel: 01 / 77 888 44 | Investitor: <b>GRAD DUGA RESA</b><br><b>Trg sv.Jurja 1, 47 250 Duga Resa</b><br><b>OIB: 15857239976</b>   | Broj projekta:<br><b>840-19</b> |
|  | Građevina: <b>Dom za starije i nemoćne i</b><br><b>Višenamjenska dvorana</b><br><br>Lokacija: <b>Duga Resa, K.O. Duga Resa 2</b><br><b>k.č: 918/1 NOVOFORMIRANA</b> | ožujak, 2024.g.                 |

### 3.

## TEHNIČKI OPIS

Projektant : **Branimir Samac, dipl. ing. str.**

---

|  |   |                                 |
|--|---|---------------------------------|
| <br>Voćarska cesta 112, Zagreb<br>tel: 01 / 77 888 44 | Investitor: <b>GRAD DUGA RESA</b><br><b>Trg sv. Jurja 1, 47 250 Duga Resa</b><br><b>OIB: 15857239976</b>                                    | Broj projekta:<br><b>840-19</b> |
|  | Građevina: <b>Dom za starije i nemoćne i Višenamjenska dvorana</b><br>Lokacija: <b>Duga Resa, K.O. Duga Resa 2 k.č: 918/1 NOVOFORMIRANA</b> | ožujak, 2024.g.                 |

## TEHNIČKI OPIS

Kod ovakvih objekata zaštita sprinkler instalacijom smatra se najpovoljnijom zbog velike efikasnosti gašenja i ekonomične cijene instalacije. Osim toga, sprinkler instalacija omogućava istovremeno dojavu i gašenje požara, a aktiviraju se samo one mlaznice koje su zahvaćene požarom. Požar se gasi na principu gašenja i hlađenja, a mogućnost pojave povratnih požara ne postoji, odnosno svedena je na minimum. Sprinkler instalacijom, štite se svi prostori građevine, sukladno prikazu mjera zaštite od požara i sukladno NFPA 13 smjernicama za projektiranje i izvođenje sprinkler instalacija.

Za sve grijane prostore staračkog doma predviđena je „MOKRA“ sprinkler instalacija. U prostorima soba se ne predviđa spuštenu strop, pa se stoga za te prostore planira ugradnja zidnih horizontalnih mlaznica dugog dometa. U predprostorima soba, hodnicima, i ostalim zajedničkim prostorima gdje će biti spuštenu strop predviđene su viseće sprinkler mlaznice. U svim ostalim prostorima gdje se neće izvoditi spuštenu strop predviđene su stojeće sprinkler mlaznice.

### PROJEKTNI ZADATAK

Izmjena i dopuna izvedbenog projekta za gradnju kompleksa za brigu i smještaj starijih i nemoćnih osoba na k.č. 918/1 i dio k.č. 935, k.o. Duga Resa 2. Na parceli investitor planira gradnju na dvije zasebne pazele.

**Sve izmjene i dopune su predviđene u skladu sa Pravilnikom o mjerilima za pružanje socijalnih usluga, NN 110/2022.**

### PREDMET IZMJENE I DOPUNE IZVEDBENOG PROJEKTA:

KAPACITET USTANOVE ostaje isti: 151 krevet u 107 soba

UKUPNA ORGANIZACIJA PROSTORA (INSTITUCIJSKE I IZVANINSTITUCIJSKE USLUGE U USTANOVI) ostaje ista:

Ukupno 107 soba:       63 jednokrevetne  
                                  44 dvokrevetne

|                               |                |                                    |
|-------------------------------|----------------|------------------------------------|
| Raspored korisnika: prizemlje | sjeverno krilo | 33 korisnika                       |
|                               | I. i II. kat   | sjeverno krilo ukupno 66 korisnika |
|                               |                | južno krilo ukupno 36 korisnika    |
|                               | III. kat       | odjel za Alzheimer 16 korisnika    |

### Ovim izmjenama i dopunama izvedbenog projekta mijenja se struktura korisnika:

1. STALNI SMJEŠTAJ u domu 122 korisnika:
  - od toga 16 Alzheimerovih bolesnika (16 jednokrevetnih soba)
  - od toga 106 korisnika III. kategorije

16 Alzheimerovih bolesnika su smješteni na III. Katu  
106 korisnika III. kategorije na stalnom smještaju su smješteni:

102 korisnika na I. i II. Katu  
4 korisnika u prizemlju



|  |   |                                 |
|--|---|---------------------------------|
| <br>Voćarska cesta 112, Zagreb<br>tel: 01 / 77 888 44 | Investitor: <b>GRAD DUGA RESA</b><br><b>Trg sv. Jurja 1, 47 250 Duga Resa</b><br><b>OIB: 15857239976</b>                                    | Broj projekta:<br><b>840-19</b> |
|  | Građevina: <b>Dom za starije i nemoćne i Višenamjenska dvorana</b><br>Lokacija: <b>Duga Resa, K.O. Duga Resa 2 k.č: 918/1 NOVOFORMIRANA</b> | ožujak, 2024.g.                 |

**Prema Pravilniku o mjerilima za pružanje socijalnih usluga za cjelodnevni i poludnevni boravak su predviđeni:**

- kuhinja za pripremu obroka i priručni prostor za čuvanje hrane i pića – čajna kuhinja u prostoru višenamjenske dvorane; grafički prilog list IZ 1
- odgovarajući prostor za konzumaciju obroka – blagovanje u prostoru višenamjenske dvorane; grafički prilog list IZ 1
- prostor za druženje / boravak u prostoru višenamjenske dvorane; grafički prilog list IZ 1
- jednu kupaonicu s tušem i jedan zahod za korisnike koji je prilagođen za osobe s invaliditetom i starije osobe te jedan zahod za radnike i posjetitelje u prostoru višenamjenske dvorane; grafički prilog list IZ 1
- odgovarajući skladišni prostor u kojem su odvojeni prostori za skladištenje prehrambenih proizvoda od prostora namijenjenih za skladištenje sredstava za čišćenje i osobnu higijenu, te sredstva za održavanje zgrade i okoliša – u prostoru višenamjenske dvorane; IZ 1
- mjesto za čuvanje lijekova i sanitetskog materijala dostupno samo ovlaštenim osobama i osobama koje provode aktivnosti brige o zdravlju – u prostoru prizemlja glavne građevine; IZ 2
- prostor za odlaganje odjeće i obuće korisnika – garderobe u prostoru višenamjenske dvorane; grafički prilog list IZ 1
- prostor za odmor sa ležajevima je predviđen u prizemlju glavne građevine: 17 ležajeva za 17 korisnika na cjelodnevnom boravku (8 dvokrevetnih i jedna jednokrevetna soba); 10 ležajeva za 20 korisnika na poludnevnom boravku (5 dvokrevetnih soba); IZ 2

**Ovim izmjenama i dopunama izvedbenog projekta predviđa se izmjena u prostorijama:**

- na drugom katu uz lječničku ordinaciju za pregled bolesnika od 13 m<sup>2</sup> organizirane su: prostorija za medicinsku sestru od 12,4 m<sup>2</sup>; čekaonica od 10,9 m<sup>2</sup>; sanitarni čvor za radnike; sanitarni čvor za bolesnike; grafički prilog list IZ 4
- zbog promjene prostorija na drugom katu izmijenila se međusobna pozicija spremišta, zajedničke kupaonice i zajedničkih sanitarija; grafički prilog list IZ 3
- na trećem katu bi se organizirala soba za sestre sa manjim skladištem minimalne površine od 12 m<sup>2</sup>; grafički prilog list IZ 5

**Ovim izmjenama i dopunama izvedbenog projekta ne mijenjaju se lokacijski uvjeti, posebni uvjeti, uvjeti priključenja ni svi temeljni zahtjevi za projektiranu građevinu, te su sve izmjene i dopune u skladu s pravilima struke.**

## **ISPUNJENJE NAČELA DNSH**

Projekt je u skladu s načelom “ne nanosi bitnu štetu” (DNSH) što znači da se ne podupiru i ne obavljaju gospodarske djelatnosti kojima se nanosi bitna šteta bilo kojem od okolišnih ciljeva, u smislu članka 17. Uredbe (EU) 2020/852; (Obrazac 1. - Izjava prijavitelja i partnera o istinitosti podataka, izbjegavanju dvostrukog financiranja i ispunjavanju preduvjeta za sudjelovanje u postupku dodjele, Glavni projekt)

U vezi s rješavanjem rizika povezanih s načelom DNSH za ovu investiciju, kako je opisano Uredbom EU-a 2021/241 o uspostavljanju Instrumenta za oporavak i otpornost, zadovoljeno je:

|  |   |                                 |
|--|---|---------------------------------|
| <br>Voćarska cesta 112, Zagreb<br>tel: 01 / 77 888 44 | Investitor: <b>GRAD DUGA RESA</b><br><b>Trg sv.Jurja 1, 47 250 Duga Resa</b><br><b>OIB: 15857239976</b>                                     | Broj projekta:<br><b>840-19</b> |
|  | Građevina: <b>Dom za starije i nemoćne i Višenamjenska dvorana</b><br>Lokacija: <b>Duga Resa, K.O. Duga Resa 2 k.č: 918/1 NOVOFORMIRANA</b> | ožujak, 2024.g.                 |

- sva ulaganja u ovom Pozivu značajno doprinose minimalno jednom od okolišnih ciljeva Uredbe (EU) 2020/852 Europskog Parlamenta i Vijeća od 18. lipnja 2020. o uspostavi okvira za olakšavanje održivih ulaganja i izmjeni Uredbe (EU) 2019/2088.

- kako bi se ispunilo načelo DNSH, projekt zadovoljava kriterije načela DNSH koji su nastavku navedeni za svaki od 6 okolišnih ciljeva:

### 1. Ublažavanje klimatskih promjena;

Zgrada kao novogradnja će biti gotovo nulte energije prema Direktivi o energetske učinkovitosti zgrada (EPBD). Posebna pozornost je posvećena osiguravanju zdravih uvjeta unutarnje klime, sigurnosti od požara i rizika povezanih s povećanom seizmičkom aktivnošću.

### 2. Prilagodbe klimatskim promjenama;

Objekt neće biti namijenjen vađenju, skladištenju, transportu ili proizvodnji fosilnih goriva. Tijekom razvoja i dizajna projekata identificirane su i integrirane intervencije koje mogu smanjiti klimatske utjecaje.

### 3. Održiva uporaba i zaštita voda i morskih resursa;

Svi ugrađeni relevantni uređaji za vodu (otopine za tuširanje, tuševi s miješalicom, izlazi za tuširanje, slavine, WC kupaonice, WC školjke i vodokotlići, posude za pisoare i vodokotlići, kade) ovim projektom su predviđeni u dva najbolja razreda potrošnje vode EU vodne oznake (EU Water Label - <http://www.europeanwaterlabel.eu/>).

### 4. Kružno gospodarstvo, uključujući prevenciju i recikliranje otpada;

Pri izgradnji će biti osigurano da najmanje 70% (težinski) neopasnog građevinskog otpada nastalog na gradilištu bude pripremljeno za ponovnu uporabu, recikliranje i korištenje drugog materijala, uključujući postupke zatrpavanja otpadom koji zamjenjuje druge materijale, u skladu s hijerarhijom otpada i EU Protokolom o gospodarenju građevinskim otpadom i rušenjem.

### 5. Prevencija i kontrola onečišćenja zraka, vode ili tla;

Zadovoljen je uvjet da projekt neće dovesti do značajnog povećanja emisija onečišćujućih tvari u zrak, vodu ili tlo te će biti poduzete mjere smanjenja buke, prašine i onečišćujućih tvari tijekom građevinskih radova.

Ne očekuje se da će mjere dovesti do značajnog povećanja emisija onečišćujućih tvari u zrak, vodu ili zemlju jer:

- Osigurano je da građevinski dijelovi i materijali ne sadrže azbest niti tvari koje izazivaju veliku zabrinutost, kako je utvrđeno na temelju „Popisa odobrenja“ REACH Uredbe.587.
- Poduzet će se mjere za smanjenje emisije buke, prašine i onečišćujućih tvari tijekom građevinskih radova, sukladno Zakonu o gradnji članku 133. Uređenje gradilišta koji zahtijeva da se na gradilištu predvide i provode mjere zaštite na radu te ostale mjere za zaštitu života i zdravlja ljudi u skladu s posebnim propisima, te kojima se onečišćenje zraka, tla i podzemnih voda te buka svodi na najmanju mjeru. Tako će se radovi izvoditi samo u dnevnom razdoblju, svi rastresiti materijali će biti sklonjeni (prekrivanjem ili po potrebi vlaženjem) kako bi se spriječilo rasipanje tijekom kiše i vjetera, a sva uklanjanja i demontaže građevinskih elemenata i materijala vršit će tehnikama koje sprečavaju širenje prašine i štetnih tvari na susjedne površine, te će se kada je potrebno koristiti zaštitne ograde.

### 6. Zaštita i obnova biološke raznolikosti i ekosustava;

Gradnja objekta neće utjecati na područja s osjetljivom bioraznolikošću te ima neznatan utjecaj na ovaj okolišni cilj, uzimajući u obzir izravne i primarne neizravne učinke tijekom životnog ciklusa.

|  |   |                                 |
|--|---|---------------------------------|
| <br>Voćarska cesta 112, Zagreb<br>tel: 01 / 77 888 44 | Investitor: <b>GRAD DUGA RESA</b><br><b>Trg sv.Jurja 1, 47 250 Duga Resa</b><br><b>OIB: 15857239976</b>   | Broj projekta:<br><b>840-19</b> |
|  | Građevina: <b>Dom za starije i nemoćne i</b><br><b>Višenamjenska dvorana</b><br>Lokacija: <b>Duga Resa, K.O. Duga Resa 2</b><br><b>k.č: 918/1 NOVOFORMIRANA</b> | ožujak, 2024.g.                 |

#### 4.

### OPĆI I TEHNOLOŠKI UVJETI IZRADE

Projektant:

**Branimir Samac, dipl. ing. str.**



Hrvatska komora inženjera strojarstva

**Branimir Samac**

dipl. ing. stroj.

Ovlašteni inženjer strojarstva



S 1097

|  |   |                                 |
|--|---|---------------------------------|
| <br>Voćarska cesta 112, Zagreb<br>tel: 01 / 77 888 44 | Investitor: <b>GRAD DUGA RESA</b><br><b>Trg sv. Jurja 1, 47 250 Duga Resa</b><br><b>OIB: 15857239976</b>                                    | Broj projekta:<br><b>840-19</b> |
|  | Građevina: <b>Dom za starije i nemoćne i Višenamjenska dvorana</b><br>Lokacija: <b>Duga Resa, K.O. Duga Resa 2 k.č: 918/1 NOVOFORMIRANA</b> | ožujak, 2024.g.                 |

## NAPOMENA :

Projektirani sustav zaštite predstavlja samo jedan segment u sklopu preventivno-represivnih mjera zaštite od požara, pa se prilikom rada u šticienom području moraju primjenjivati i sve ostale mjere zaštite od požara predviđene Zakonom.

Osim toga projektirano rješenje predstavlja zaštitu od požara u šticienom prostoru, a nikako ne i zaštitu od eksplozije zapaljivih para i plinova.

## OPĆI UVJETI IZRADE

Ugovor o izvodjenju protupožarne sprinkler instalacije može se zaključiti samo na temelju odobrenog projekta.

Ugovor se sklapa na temelju tehničkog opisa i specifikacije odobrenog projekta, te ovih uvjeta za ugovaranje.

Prije početka radova izvođač je dužan izvršiti pregled objekta i upozoriti investitora i projektanta na odstupanja od projektiranog stanja.

Izvođač je dužan izvoditi radove u skladu s projektom.

### **Izmjene se mogu provoditi samo uz suglasnost projektanta.**

Izvođač treba voditi građevinski dnevnik i u njega upisivati sva odstupanja od projektiranog stanja. Izvođač je dužan ugrađivati materijal i opremu koja odgovara propisima o standardizaciji i ostalim propisima navedenim u ovom projektu. Naročitu pažnju treba posvetiti provođenju mjera zaštite pri radu i zaštite od požara pri izvođenju radova.

## IZVEDBA CJEVOVODA

- Cjevovod do zaključno NO 80 - čelične, crne šavne cijevi DIN 2440
- Cjevovod iznad NO 80 - čelične, crne šavne cijevi DIN 2458 ili bešavne cijevi DIN 2448

## TLAČNA PROBA CJEVOVODA

Cjevovod je zatvorenog tipa. Podaci o radnom tlaku su navedeni u proračunu. Kompletan cjevovod ispitati hladnim vodenim tlakom od 15 bar u trajanju 24 sata.

## ANTIKOROZIVNA ZAŠTITA

Sprinkler instalacija je smještena u zatvorenom prostoru, te nije izložena atmosferskim utjecajima. Predviđena je antikorozivna zaštita crnog cjevovoda s premazom temeljnom i završnom bojom.

**Mlaznice se ne smiju premazivati bojom!**

## KONZOLIRANJE CJEVOVODA

Za konzoliranje cjevovoda koristiti standardizirana učvršćenja, ( čvrste točke ). Presjeci nosača cjevovoda i sidrenih vijaka, te međusobne udaljenosti oslonaca, proračunati su i usklađeni prema zahtjevima NFPA 13 standarda za protupožarne sprinkler instalacije.

## ČIŠĆENJE CJEVOVODA

Prije ugradnje cijevi treba očistiti iznutra.

Nakon ugradnje cjevovoda, a prije montaže mlaznica, cjevovod treba temeljito isprati.

|  |   |                                 |
|--|---|---------------------------------|
| <br>Voćarska cesta 112, Zagreb<br>tel: 01 / 77 888 44 | Investitor: <b>GRAD DUGA RESA</b><br><b>Trg sv.Jurja 1, 47 250 Duga Resa</b><br><b>OIB: 15857239976</b>   | Broj projekta:<br><b>840-19</b> |
|  | Građevina: <b>Dom za starije i nemoćne i</b><br><b>Višenamjenska dvorana</b><br><br>Lokacija: <b>Duga Resa, K.O. Duga Resa 2</b><br><b>k.č: 918/1 NOVOFORMIRANA</b> | ožujak, 2024.g.                 |

## DOKUMENTACIJA - ISPRAVE

Kod tehničkog prijema sprinkler instalacije, kupcu je potrebno dostaviti slijedeću dokumentaciju:

- Potvrde o kvaliteti ugrađene opreme i materijala ( atesti, certifikati, zapisnici o ispitivanju )
- Izvod iz registracije djelatnosti izvođača radova
- Garantni list za protupožarnu sprinkler instalaciju.
- Ateste izvođača o izvršenim tlačnim probama cjevovoda
- Upute za rukovanje i održavanje sprinkler instalacije
- Atest funkcionalnosti sprinkler instalacije izdan od nadležne ovlaštene ustanove

|  |   |                                 |
|--|---|---------------------------------|
| <br>Voćarska cesta 112, Zagreb<br>tel: 01 / 77 888 44 | Investitor: <b>GRAD DUGA RESA</b><br><b>Trg sv.Jurja 1, 47 250 Duga Resa</b><br><b>OIB: 15857239976</b>   | Broj projekta:<br><b>840-19</b> |
|  | Građevina: <b>Dom za starije i nemoćne i</b><br><b>Višenamjenska dvorana</b><br>Lokacija: <b>Duga Resa, K.O. Duga Resa 2</b><br><b>k.č: 918/1 NOVOFORMIRANA</b> | ožujak, 2024.g.                 |

## II.

### NACRTI

Projektant: **Branimir Samac, dipl. ing. str.** \_\_\_\_\_

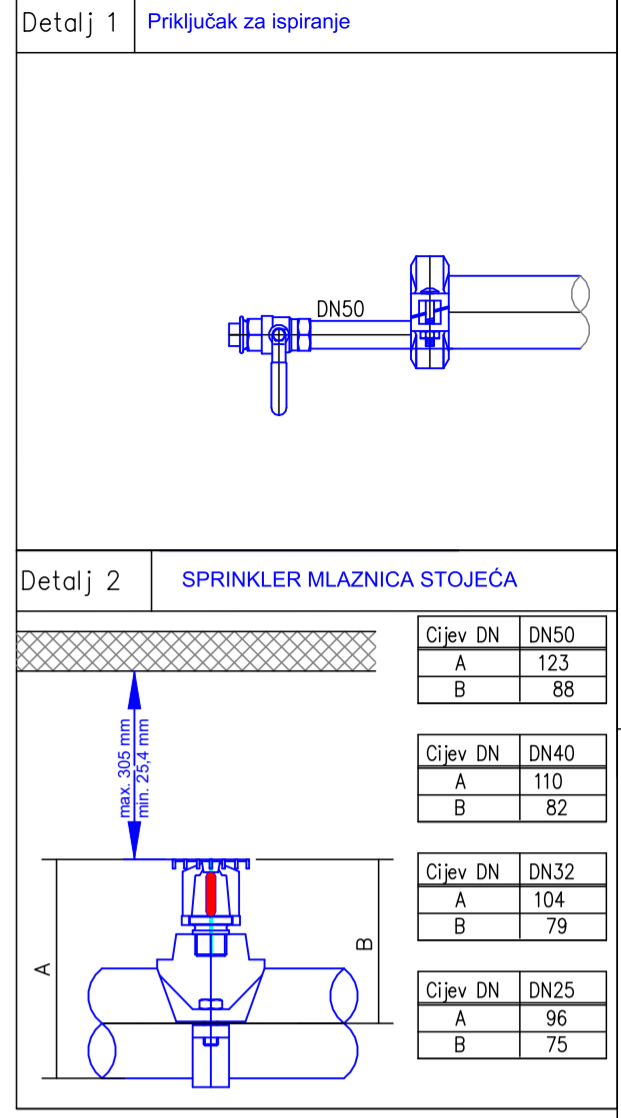
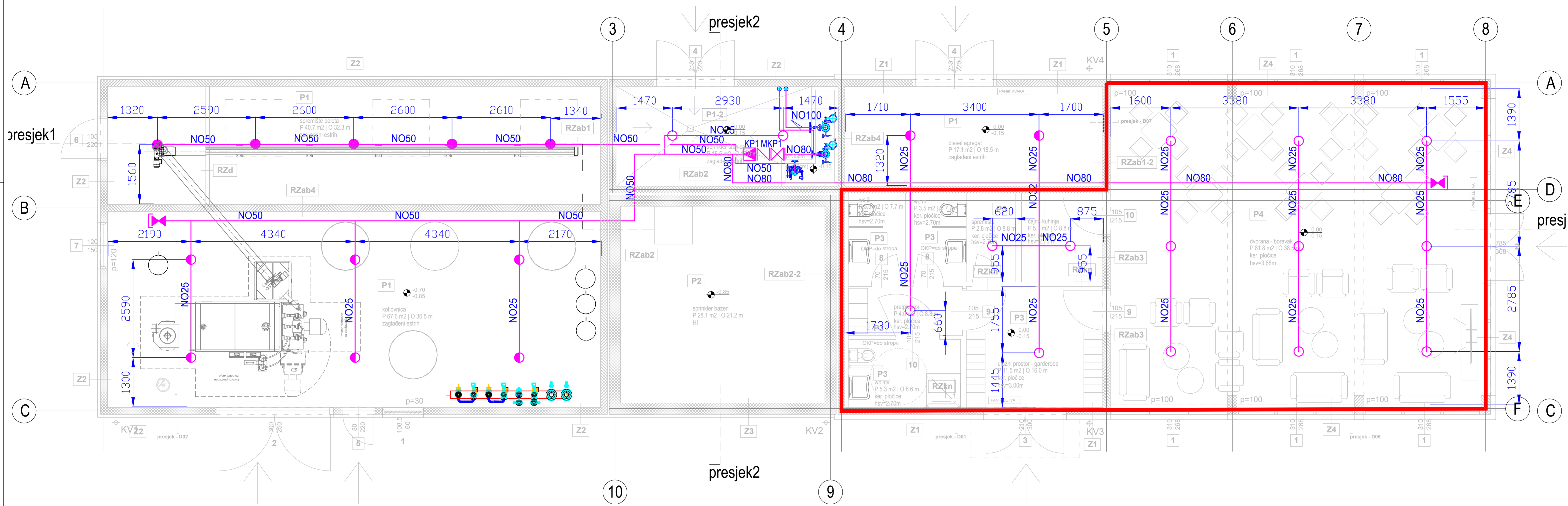

**LEGENDA**

- SPRINKLER MLAZNICA VIŠEĆA I STOJEĆA (unutar spuštenog stropa) K=80 68°C
- SPRINKLER MLAZNICA STOJEĆA K=80 68°C
- SPRINKLER MLAZNICA VIŠEĆA K=80 93°C
- SPRINKLER MLAZNICA VIŠEĆA SUHA HTS K= 57 68°C I STOJEĆA (unutar spuštenog stropa) K=57 68°C
- SPRINKLER MLAZNICA VIŠEĆA I STOJEĆA (unutar spuštenog stropa) K=57 68°C
- SPRINKLER MLAZNICA STOJEĆA K= 80 93°C
- SPRINKLER MLAZNICA ZIDNA SA DALEKIM BACANJEM K=80 68°C
- DRENCHER MLAZNICA STOJEĆA K=80 68°C
- PRIKLJUČAK ZA ISPIRANJE NO50 SA REVIZIONIM OTVOROM 60x60 cm
- ZASUN, NEPOVRATNA KLAPNA, KONTROLOR PROTOKA SA REVIZIONIM OTVOROM 60x60 cm

|   |  |   |                           |
|---|--|---|---------------------------|
| <b>SPRINKLER d.o.o.</b>   |  | Vodarska cesta 112, Zagreb<br>tel: 01 77 888 44<br>e-mail: <a href="mailto:sprinkler@sprinkler.hr">sprinkler@sprinkler.hr</a><br>OIB: 97668348645 | Datum:<br><b>03.2024.</b> |
| Investitor:<br>LINDERBERGH CARE DUGA RESA d.o.o.<br>Perinčićeva 5 b, Karlovac<br>OIB: 75397392389 | Glavni projektant:<br>Ante Štampalija, mag. ing. arch.   | Projektant:<br>Branimir Samac dipl.ing.stroj.   |                           |
| Strukovna odrednica:<br>SPRINKLER INSTALACIJA   | Suradnici:<br>Marina Samac, struč.spec.ing.tehni.inž.  | Branimir Čeh dipl.ing.stroj.  |                           |
| Gradjevina:<br>Dom za starije i nemoćne i Višenamjenska dvorana<br>Izmjena građevinske dozvole    | Hrvatska komora inženjera strojarstva<br><b>Branimir Samac</b><br>dipl. ing.stroj.<br>Ovlašteni inženjer strojarstva<br>S 1097 |   |                           |
| Lokacija:<br>Duga Resa<br>K.O. Duga Resa 2<br>k.č: 918/1 NOVOFORMIRANA                            | Mapa br.:<br>07  | Zop:<br>10-2019   |                           |
| Sadržaj:<br>DISPOZICIJA SPRINKLER INSTALACIJE<br>TLOCRT VIŠENAMJENSKE DVORANE                     | Faza:<br>Izmjene i dopune<br>Izvedbenog projekta   | Broj projekta:<br>840-19  | Nacrtni broj:<br>01       |

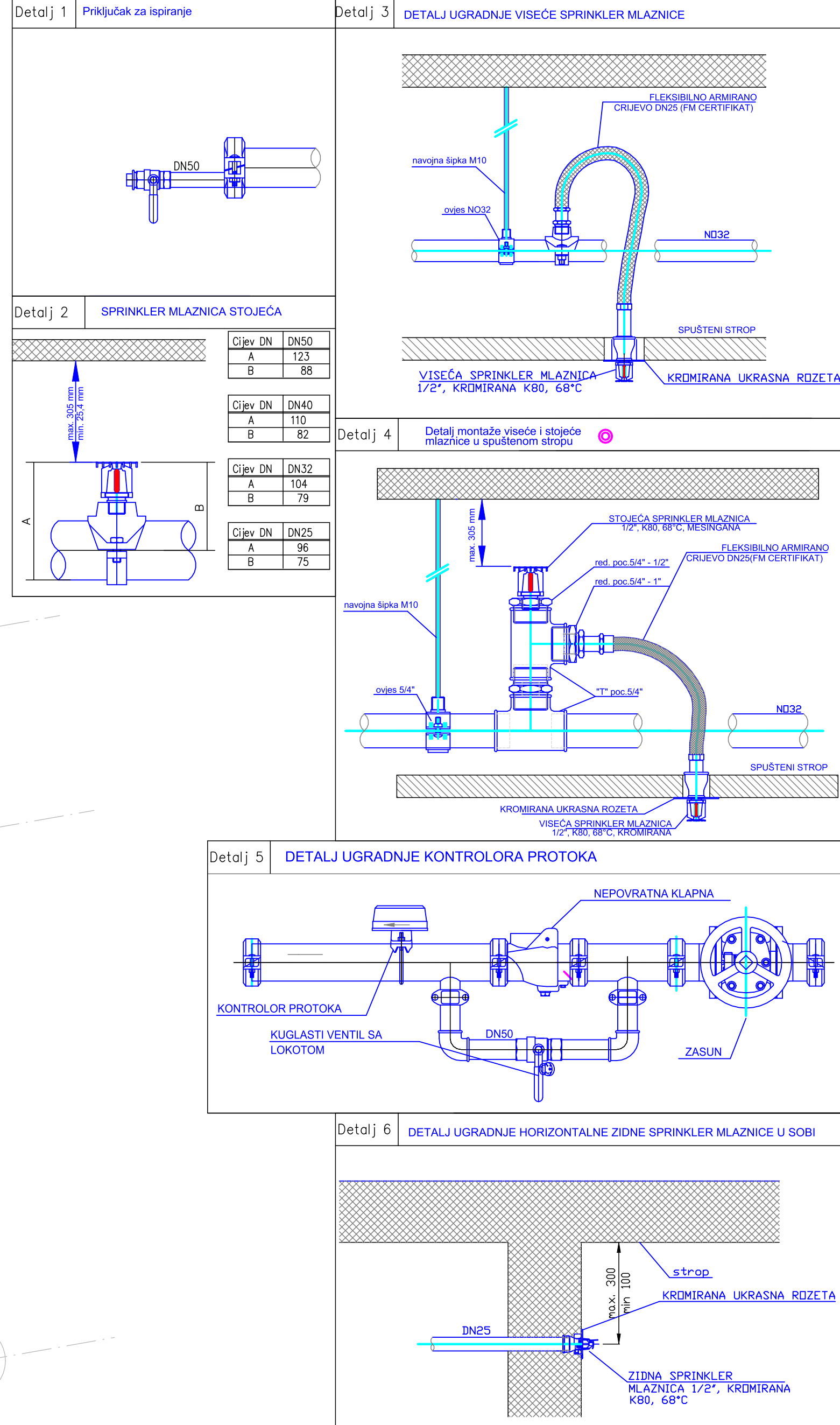
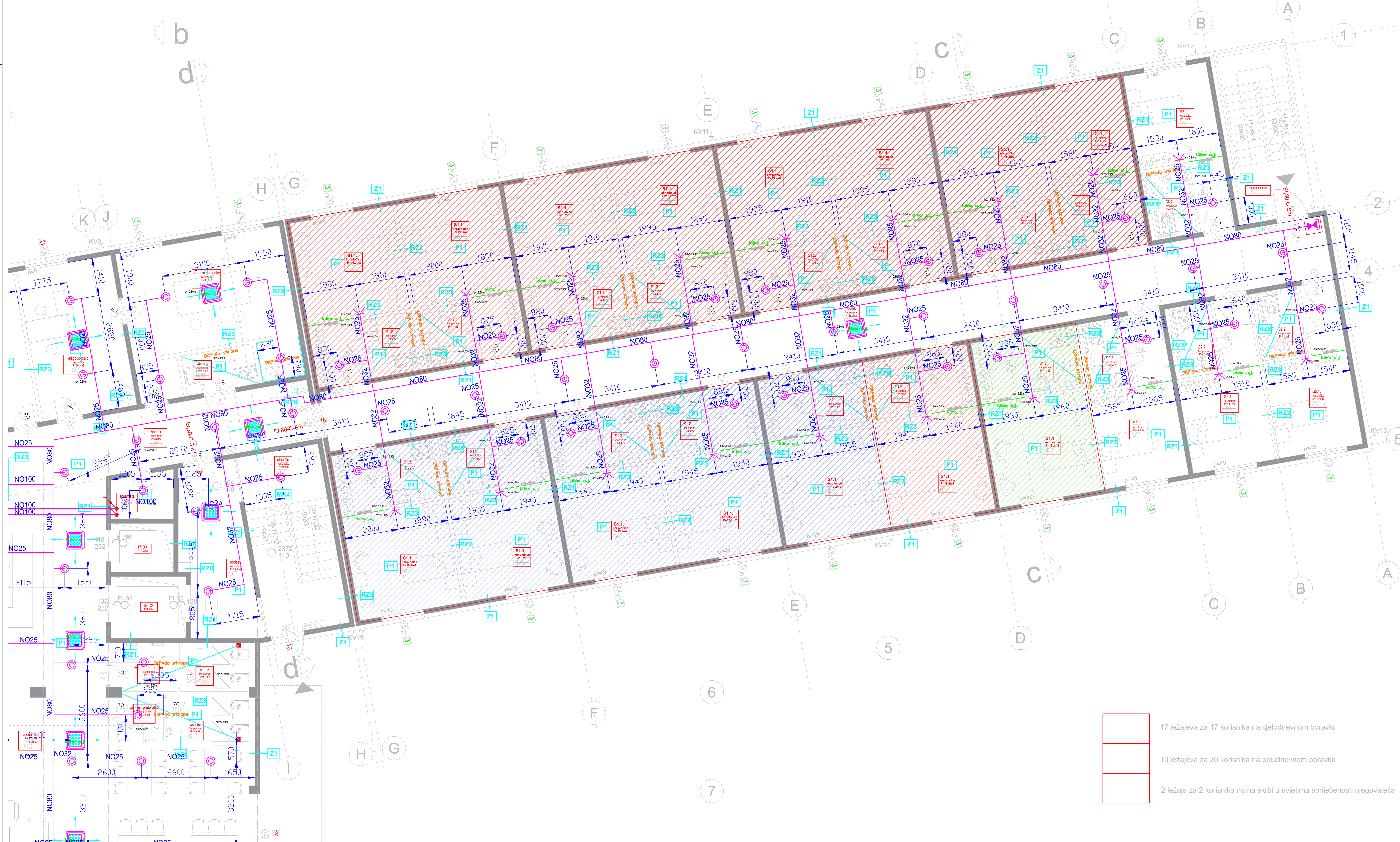

- LEGENDA**
- SPRINKLER MLAZNICA VISEĆA (STOJEĆA) (unutar spojnog stropa) K=80 68°C
  - SPRINKLER MLAZNICA STOJEĆA K=80 68°C
  - SPRINKLER MLAZNICA VISEĆA K=80 93°C
  - ✕ SPRINKLER MLAZNICA VISEĆA SUHA HTi K=57 68°C I STOJEĆA (unutar spojnog stropa) K=57 68°C
  - SPRINKLER MLAZNICA VISEĆA (STOJEĆA) (unutar spojnog stropa) K=57 68°C
  - SPRINKLER MLAZNICA STOJEĆA K=80 93°C
  - ✕ SPRINKLER MLAZNICA ZIDNA SA DALEKIM BACANJEM K=80 68°C
  - ☒ PRIKLJUČAK ZA ISPRANJE NO50 SA REVIZIJSKIM OTVOROM Ø60x80 cm
  - ☒ ZASUN, NEPOVRATNA KLAPNA, KONTROLOR PROTOKA SA REVIZIJSKIM OTVOROM Ø60x80 cm

- 17 ležajeva za 17 korisnika na cjelodnevnom boravku
- 10 ležajeva za 20 korisnika na poludnevnom boravku
- 2 ležaja za 2 korisnika na na skrbi u uvjetima sprječivosti njegovatelja

|   |   |  |  |
|---|---|--|--|
| <b>SPRINKLER d.o.o.</b>   |   | Vozarska cesta 112, Zagreb<br>tel: 01 77 888 44<br>e-mail: sprinkler@sprinkler.hr<br>OIB: 9706049649 | Datum:<br><b>03.2024.</b>                      |
| Investitor:<br>LINDERBERGH CARE DUGA RESA d.o.o.<br>Perinčičeva 5 b, Karlovac<br>OIB: 75397392389 | Glavni projektant:<br>Ante Stampalija, mag. ing. arh.   | Projektant:<br>Branimir Štampal dipl. ing. arh.  | <br><br>                                       |
| Strukovna odgovornost:<br>SPRINKLER INSTALACIJA   | Sudradnik:<br>Marina Štampal, struč. ing. tehni.  | Branimir Štampal<br>dipl. ing. stroj.  |  |
| Gradivnik:<br>Dom za starije i nemodne i vijećnijske dvorane<br>Izmjena građevinske dozvole       | Branimir Štampal<br>dipl. ing. stroj.   |  | <br>Ovlaštenje: inženjer strojarstva<br>S 1097 |
| Lokacija:<br>Duga Resa<br>K.O. Duga Resa 2<br>k.č. 9181 NOVIFORMIRANA                             | Mapa br.: 07<br>Zap: 10-2019<br>Mjerno: 1:50<br>Faza: Izmjene i dopune<br>Izvedbenog projekta<br>Broj projekta: 840-19<br>Način: 02 |  |  |
| Sadržaj:<br>DISPOZICIJA SPRINKLER INSTALACIJE<br>TLOCRT PRIZEMLJA                                 |   |  |  |



obuhvat zahvata izmjene i dopune izvedbenog projekta

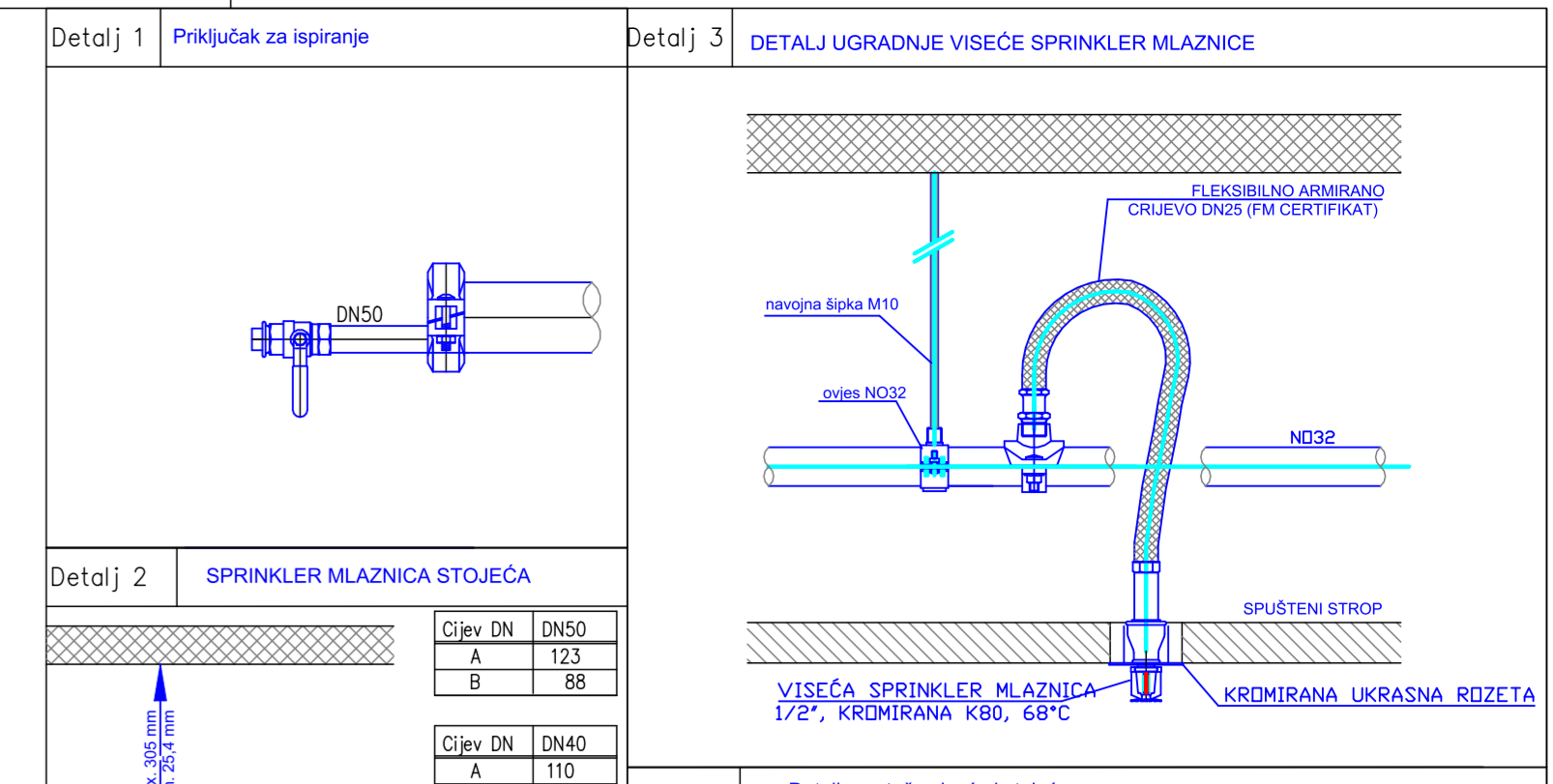

- LEGENDA**
- SPRINKLER MLAZNICA VISEĆA I STOJEĆA (unutar spuštenu stropa) K=80 68°C
  - SPRINKLER MLAZNICA STOJEĆA K=80 68°C
  - SPRINKLER MLAZNICA VISEĆA K=80 93°C
  - SPRINKLER MLAZNICA VISEĆA SUHA HTS K= 57 68°C I STOJEĆA (unutar spuštenu stropa) K=57 68°C
  - SPRINKLER MLAZNICA VISEĆA I STOJEĆA (unutar spuštenu stropa) K=57 68°C
  - SPRINKLER MLAZNICA STOJEĆA K= 80 93°C
  - SPRINKLER MLAZNICA ZIDNA SA DALEKIM BACANJEM K=80 68°C
  - PRIKLJUČAK ZA ISPIRANJE NO50 SA REVIZIONIM OTVOROM 60x60 cm
  - ZASUN, NEPOVRATNA KLAPNA, KONTROLOR PROTOKA SA REVIZIONIM OTVOROM 60x60 cm

**SPRINKLER d.o.o.**

Investitor: LINDBERGH CARE DUGA RESA d.o.o.  
Perinčićeva 5 b, Karlovac  
OIB: 75397392389

Projektant: Ante Stampalija, mag. ing. arh.  
Projektant: Branimir Samac, dipl. ing. stroj.  
Suradnici: Marina Samac, struč. spec. ing. tehn. inž.  
Branimir Čeh, dipl. ing. stroj.

SPRINKLER INSTALACIJA  
Dom za starije i nemodne i Višenamjenska dvorana  
Izmjena građevinske dozvole

Lokacija: Duga Resa  
K.O. Duga Resa 2  
k.č. 918/1 NOVOFORMIRANA

Vodovodna cjevovod 112, Zagreb  
tel: 01 77 000 44  
e-mail: sprinkler@sprinkler.hr  
OIB: 9766549465

Glavni projektant: Ante Stampalija, mag. ing. arh.  
Projektant: Branimir Samac, dipl. ing. stroj.  
Suradnici: Marina Samac, struč. spec. ing. tehn. inž.  
Branimir Čeh, dipl. ing. stroj.

Prehvatka komora izdvojena strogoprivremno  
Branimir Samac  
dipl. ing. stroj.  
Ovlašten inženjer strojarstva

S 1097

Šifra: 07  
Za: 10-2019  
Mjerna: 1:50

DISPOZICIJA SPRINKLER INSTALACIJE  
TLOCRT PRVOG KATA

00 = +125.40 mnv

03.2024.

10-2019

840-19

03



obuhvat zahvata izmjene i dopune izvedbenog projekta

b  
d

a

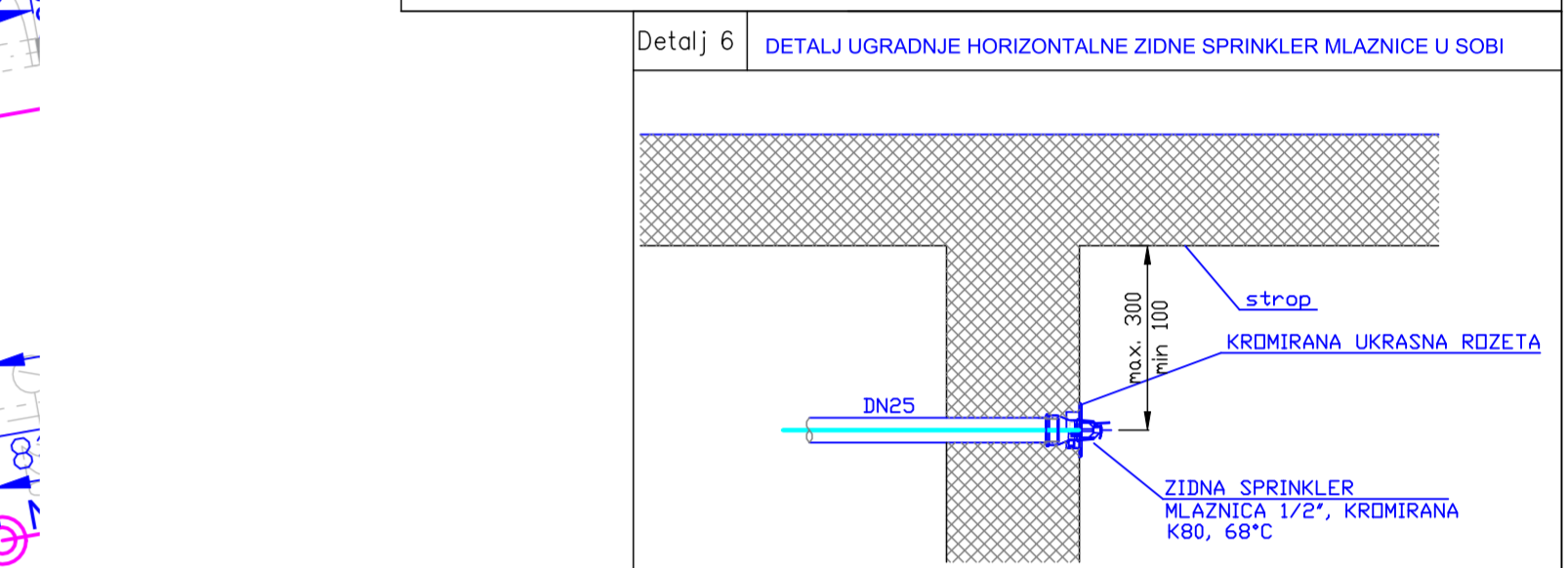
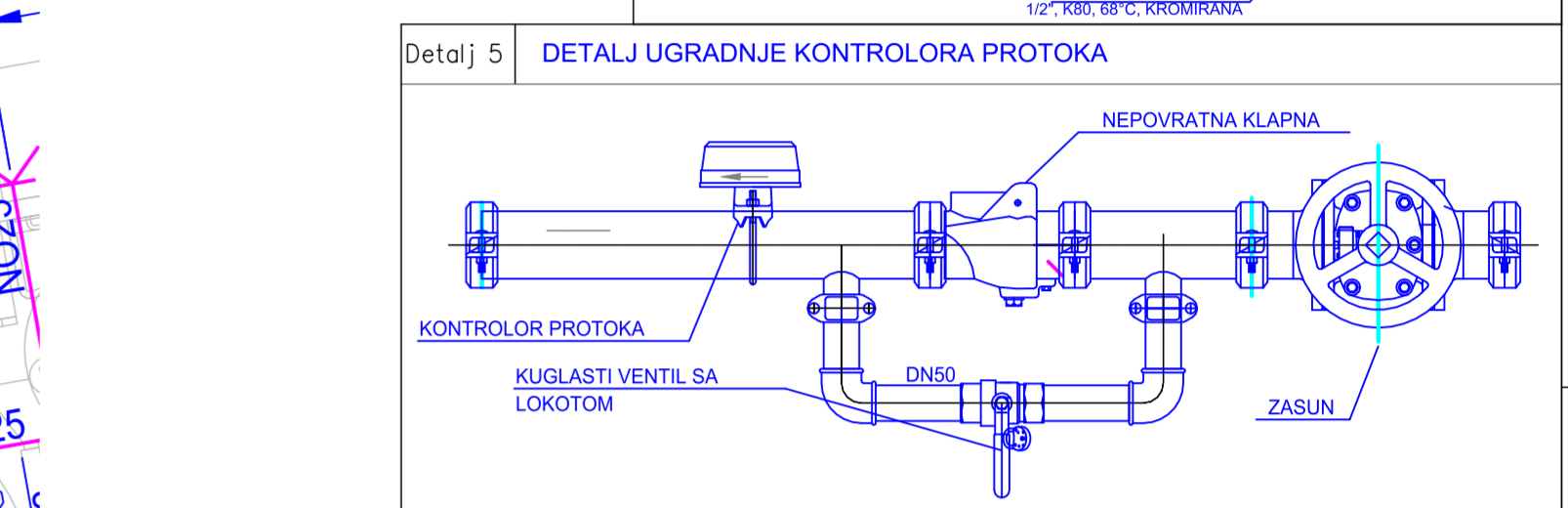
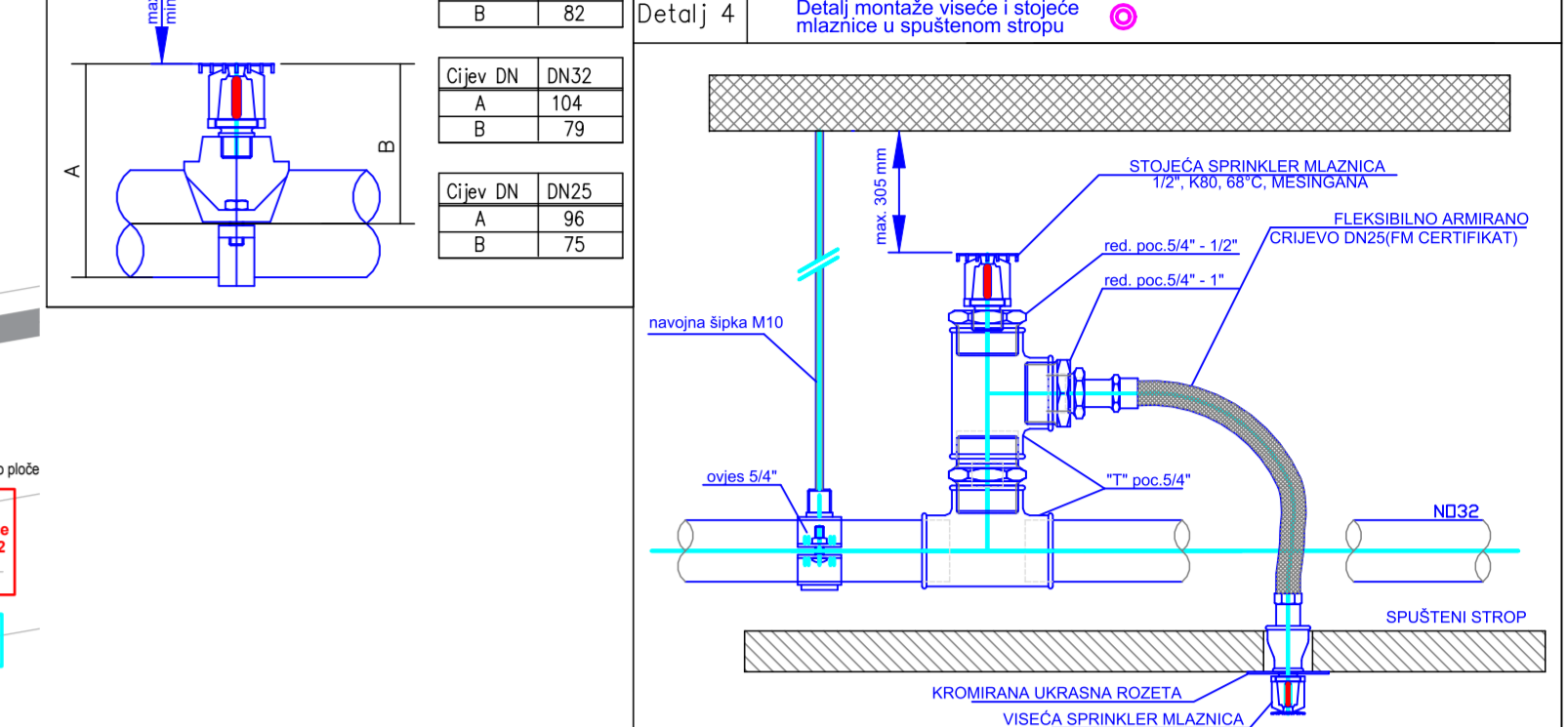
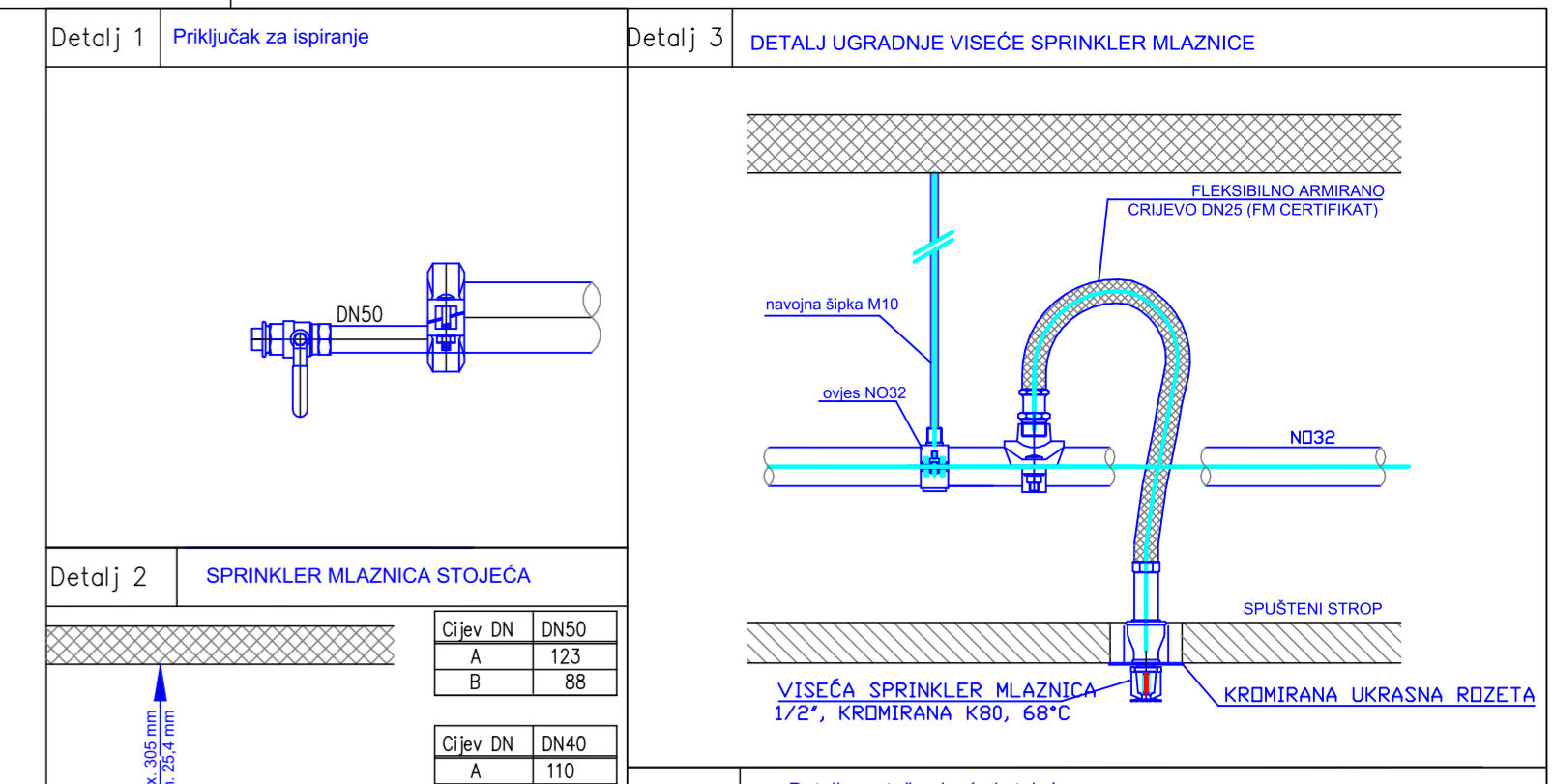

LEGENDA

- ⊙ SPRINKLER MLAZNICA VIŠEĆA I STOJEĆA (unutar spuštenu stropa) K=80 68°C
- SPRINKLER MLAZNICA STOJEĆA K=80 68°C
- SPRINKLER MLAZNICA VIŠEĆA K=80 93°C
- ⊗ SPRINKLER MLAZNICA VIŠEĆA SAHNA HTX K=57 68°C I STOJEĆA (unutar spuštenu stropa) K=57 68°C
- ⊙ SPRINKLER MLAZNICA VIŠEĆA I STOJEĆA (unutar spuštenu stropa) K=57 68°C
- SPRINKLER MLAZNICA STOJEĆA K=80 93°C
- ⊗ SPRINKLER MLAZNICA ZIDNA SA DALEKIM BACANJEM K=80 68°C
- ⊗ PRIKLJUČAK ZA ISPIRANJE NO50 SA REVIZIONIM OTVOROM 60x60 cm
- ⊗ ZASUN, NEPOVRATNA KLAPNA, KONTROLOR PROTOKA SA REVIZIONIM OTVOROM 60x60 cm

0.00 = +125.40 mrv

**SPRINKLER d.o.o.**

Investitor: LINDBERGH CARE DUGA RESA d.o.o.  
Perinčičeva 5 b, Karlovac  
OIB: 75397392389

Strukovna adresa: SPRINKLER INSTALACIJA

Gradivnik: Dom za starije i nemoćne i Višenamjenska dvorana  
Izmjena građevinske dozvole

Lokacija: Duga Resa  
K.O. Duga Resa 2  
k.č. 918/1 NOVIFORMIRANA

Sadržaj: DISPOZICIJA SPRINKLER INSTALACIJE  
TLOCRT DRUGOG KATA

Vodovodna cjevovod 112, Zagreb  
tel: 01 77 000 44  
e-mail: sprinkler@sprinkler.hr  
OIB: 9766348645

Glavni projektant: Ante Stampalija, mag. ing. arch.  
Projektant: Branimir Samac dipl. ing. stroj.  
Suradnici: Marina Samac, struč. spec. ing. techn. inž.  
Branimir Čeh dipl. ing. stroj.

Hrvatska komora inženjera strojarstva  
Branimir Samac  
osob. ing. inženjer  
Ovlašten inženjer strojarstva

S 1097

Mapa br.: 07  
Zap.: 10-2019  
Broj projekta: 840-19

Datum: 03.2024.

1:50

Naost br.: 04



obuhvat zahvata izmjene i dopune izvedbenog projekta

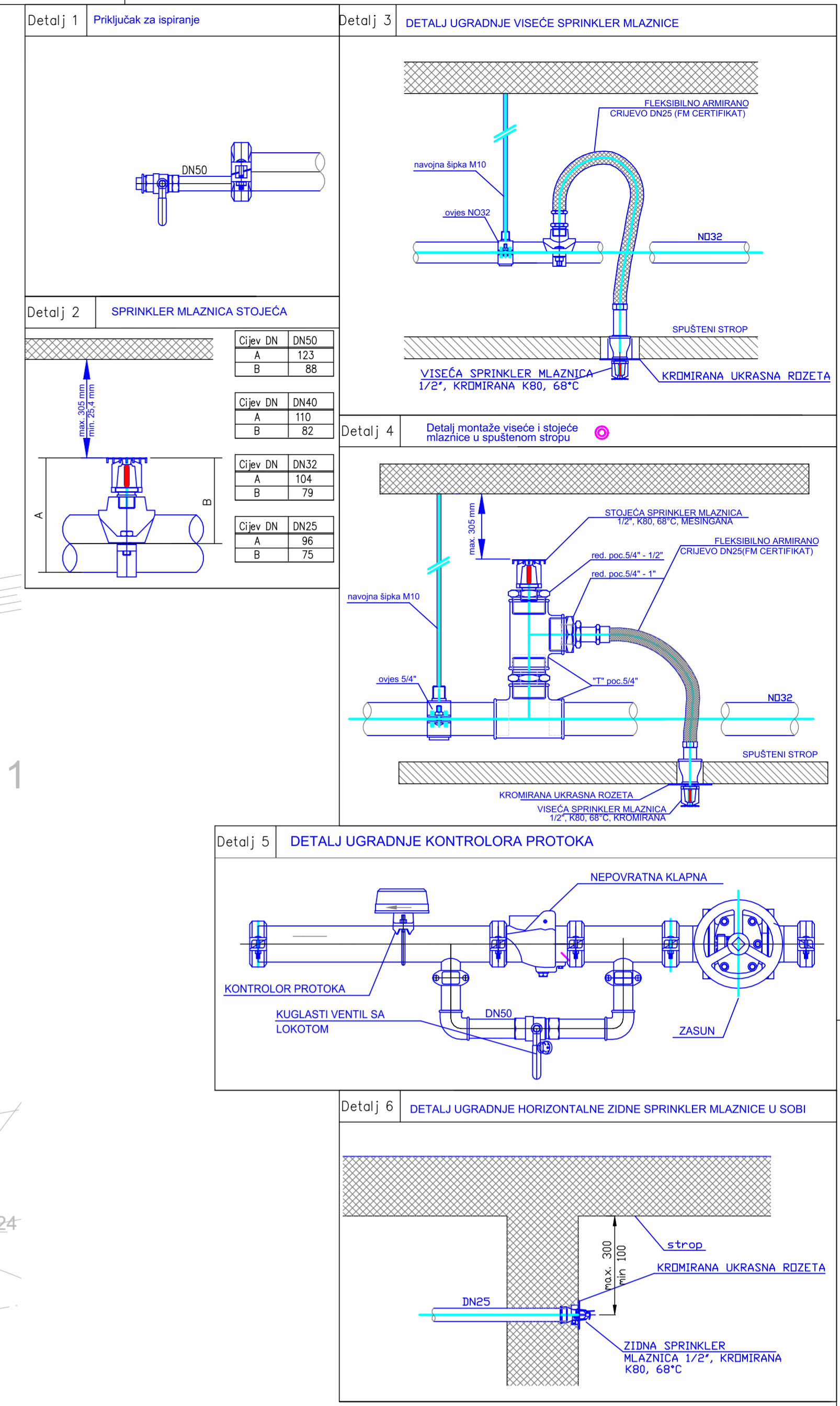
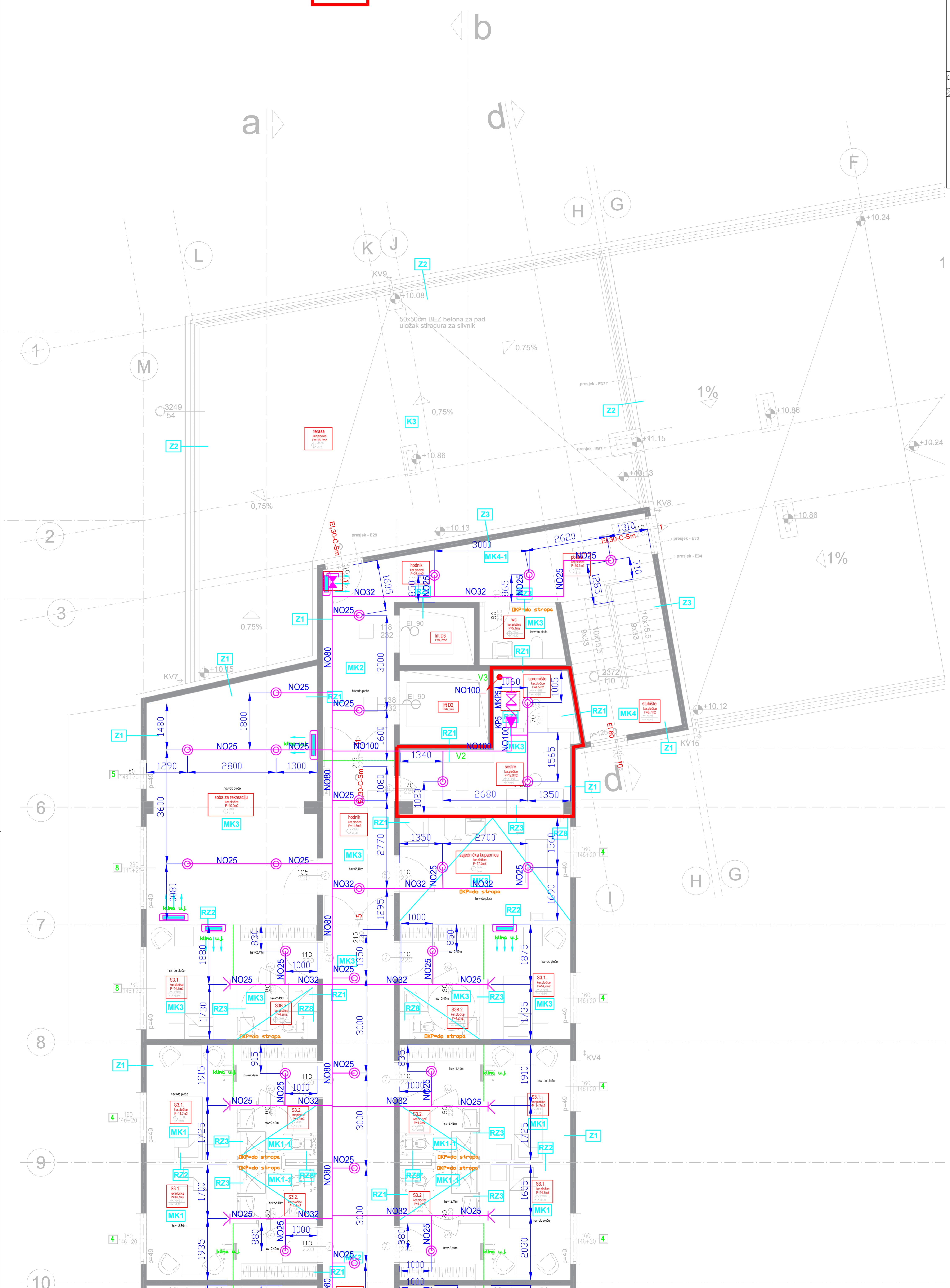

- LEGENDA**
- SPRINKLER MLAZNICA VIŠEĆA I STOJEĆA (unutar spuštenu stropa) K=80 68°C
  - SPRINKLER MLAZNICA STOJEĆA K=80 68°C
  - SPRINKLER MLAZNICA VIŠEĆA K=80 93°C
  - SPRINKLER MLAZNICA VIŠEĆA SUHA HTS K=57 68°C I STOJEĆA (unutar spuštenu stropa) K=57 68°C
  - SPRINKLER MLAZNICA VIŠEĆA I STOJEĆA (unutar spuštenu stropa) K=57 68°C
  - SPRINKLER MLAZNICA STOJEĆA K=80 93°C
  - SPRINKLER MLAZNICA ZIDNA SA DALEKIM BACANJEM K=80 68°C
  - PRIKLJUČAK ZA ISPIRANJE NO50 SA REZIVNIM OTVOROM 60x60 cm
  - ZASUN, NEPOVRATNA KLAPNA, KONTROLOR PROTOKA SA REZIVNIM OTVOROM 60x60 cm

**SPRINKLER d.o.o.**

Investitor: LINDERBERGH CARE DUGA RESA d.o.o.  
Perinčićeva 5 b, Karlovac  
OIB: 75397392389

Strukovna adresa: SPRINKLER INSTALACIJA  
Gradivnik: Dom za starije i nemoćne i višenamjenska dvorana  
Izmjena građevinske dozvole  
Lokacija: Duga Resa  
K.O. Duga Resa 2  
k.č. 918/1 NOVOPFORMIRANA

Vodovodna cjevovod: Zagreb  
tel: 01 77 000 44  
e-mail: sprinkler@sprinkler.hr  
OIB: 918634865

Glavni projektant: Ante Stampalija, mag. ing. arch.  
Projektant: Branimir Samac, dipl. ing. stroj.  
Suradnici: Marina Samac, struč. spec. ing. techn. inž.  
Branimir Čeh, dipl. ing. stroj.

Pravna osoba, odgovorna odgovornost  
Branimir Samac  
Ovlašten inženjer strojarstva  
S 1097

Mapa br.: 07  
Zap.: 10-2019  
Mjerilo: 1:50  
Broj projekta: 840-19  
Nasrt br.: 05

Datum: 03.2024.